

AUTOMIX



FI Automix[®]CT Asennus- ja käyttöohjeet
SWE Automix[®]CT Monterings- och bruksanvisning
UK Automix[®]CT Mounting and operating instructions
DE Automix[®]CT Installations- und Betriebsanleitung

AUTOMIX® CT

Reglerautomatik för konstant temperaturhållning

Monterings- och bruksanvisning

Automix CT är en kompakt, elektronisk reglerautomatik för konstant temperaturhållning i golvvärme- och fastbränslesystem samt i industriella tillämpningar. Temperaturen kan regleras steglöst från 0°C till 90°C. Vid elavbrott kan temperaturen handregleras.

Automix CT sänder styrimpulser genom data från temperaturgivaren till elektroniken, som är inbyggd i motorn. Den valda temperaturen hålls konstant med stor noggrannhet. Elinstallation görs snabbt och felfritt med plug-in kontaktdon. Elinstallatör behöver ej anlitas.

FUNKTIONER

Steglöst val av temperatur mellan 0°C och 90°C
Handmanövering vid t.ex strömavbrott

Reglerautomatikens styrimpuls kan väljas steglöst mellan 0,3 sek och 2 sek

LEVERANSOMFATTNING FÖR ART.NR 1320

1. AUTOMIX CT ventilmotor 24 VAC 50/60 Hz med inbyggd reglerelektronik
2. Montagesats
3. Framledningsgivare T1 med fästband och 1 m ledning
4. Nätadapter 230/18 VAC 190 mA med 1,7 m ledning
5. Monterings- och bruksanvisning

MONTERING

AUTOMIX CT VENTILMOTOR



Bild.1 Montering av motorn på ventilen

1. Vrid axeln på ventil A moturs till ändläget och ta bort ratten utan att ändra axelns läge.
2. Skruva på antirotationsbulten B i lämpligt hål på ventilen. Ta först bort eventuell befintlig bult. Tryck på mellandelen C på ventilaxeln så att axeln bottenar i hålet.
3. Sätt motorn D på mellandelen C. Bulten B skall passa in i avsett hål på motorn.
4. Motorn står i moturs ändläge vid leverans. Vänd skalan E så att den motsvarar ventilens öppningsriktning.
5. Montera handvredet F så att indikeringen står vid moturs ändläge. Drag fast vredet med skruv G.
6. Med en skruvmejsel vrids frikopplingskruven H från "A" till "HAND". Vrid ventilen med handvredet från det ena ändläget till det andra. Det är viktigt att motorn kan vridas hela vridlängden (90°).
7. Anslut motorn enligt Bild 2 nedan.
8. Vrid tillbaka frikopplingskruven H till läge "A", som är AUTOMATIK-läge.

TEMPERATURGIVARE OCH NÄTADAPTER

Spänn eller tejpa fast temperaturgivaren på en oisolerad del av framledningen ca 1 m efter ventilen. Rörret skall sedan isoleras för att erhålla bästa temperaturmätning. Nätadapter kopplas till plint A, temperaturgivare T1 till plint B.

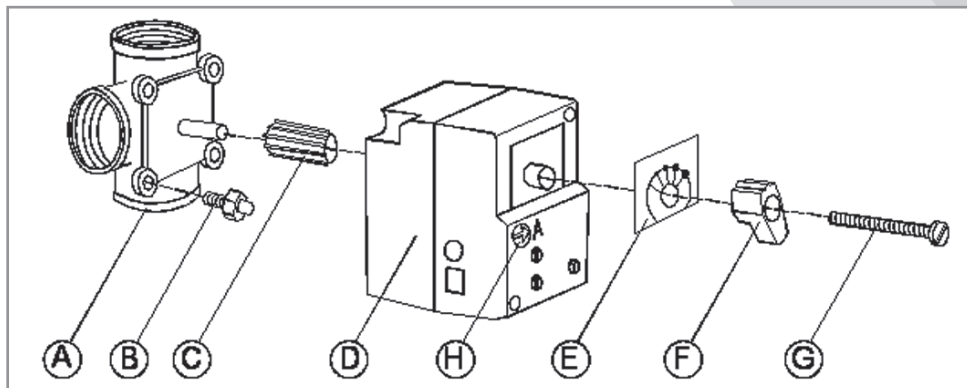
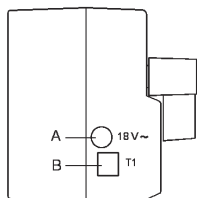

- A. Nätadapter
- B. Temperaturgivare T1

Bild 2. Motorns kopplingsplintar

ANVÄNDNING



Bild 3. Motorns frampanel

- A. Röd LED: Ventilen öppnar
- B. Grön LED: Ventil stänger
- C. "A" är AUTOMATIK-läge
"HAND" är Handreglerings-läge
- D. Val av temperatur, under 40°C
- E. Val av temperatur, över 40°C
- G. Höger-/vänstergång av motorn
samt val av styrimpuls

Önskad temperatur ställs in med väljare D och E. Då väljare D ställs över 40 °C flyttas temperaturskalan till väljare E. I Bild 3 är temperaturen inställd på 55°C.

Då motorn öppnar ventilen lyser röd LED A och då motorn stänger ventilen lyser grön LED B. Då motorn står, lyser ingen LED.

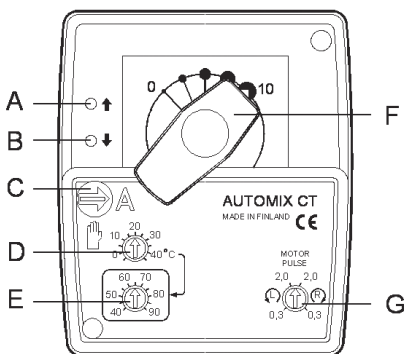
HÖGER-/VÄNSTERGÅNG AV MOTORN

Höger- eller vänstergång av motorn ställs in med väljare G. Vid leverans är väljare G inställd för högergång R, dvs motorn öppnar ventilen medurs. För vänstergång vrids väljaren G till L. Då öppnar motorn ventilen moturs.

STYRIMPULS

Normal styrimpuls är 1 sek. Om temperaturen inte hålls stabil på grund av flödes hastighet, kan styrimpulsen ställas in mellan 2 sek och 0,3 sek med väljare G. Tex om skillnaden mellan stig- och returtemperaturen är över 10°C och temperaturen pendlar, skall väljare G vridas mot 0,3 sek.

KONTROLL AV ANLÄGGNINGEN

Om anläggningen inte fungerar som den skall – kontrollera att:

1. värmepannans eller ackumulatortankens temperatur är den rätta
 2. cirkulationspumpen går
 3. säkringen är hel och strömmen är tillslagen
 4. avstängningsventilerna är öppna
 5. ventilen går lätt
 6. ingen luft finns i systemet
 7. frikopplingskruven står på "A" AUTOMATIK-läge
 8. värmesystemet är rätt installerat och fungerar med handreglage
 9. temperaturgivarens motståndsvärde är rätt.
- Se bild 4.

TEMPERATURGIVARENS MOTSTÅNDSVÄRDEN

Temperaturgivarens motståndsvärde är enligt tabellen nedan.

Mätningen görs på de två kablarna i mitten av den 4-poliga kontakten.

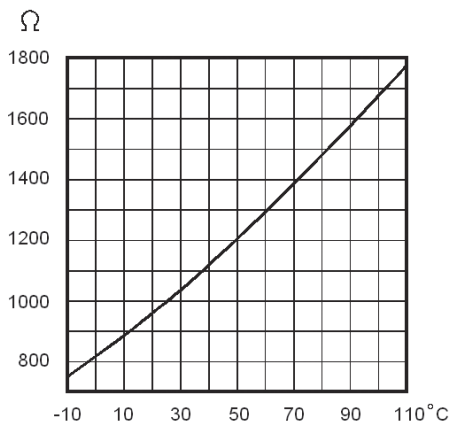

-10 °C	754 Ω
0 °C	820 Ω
10 °C	889 Ω
20 °C	963 Ω
30 °C	1039 Ω
40 °C	1119 Ω
50 °C	1202 Ω
60 °C	1289 Ω
70 °C	1379 Ω
80 °C	1472 Ω
90 °C	1569 Ω
100 °C	1670 Ω
110 °C	1774 Ω

Bild 4.

TEKNISKA DATA

- PI-regulator med mikroprocessor
- Spänning 18 VAC 50/60 Hz
- Nätadapter 230/18 VAC 190 mA med 1,7 m ledning
- Effektförbrukning 3 VA
- Reglerområde 0°C ... +90°C, steglös
- Styrsignal 0,3 sek ... 2 sek, steglös
- Vridvinkel 90° elektriskt begränsad
- Vridmoment 5 Nm
- Gångtid 140 sek
- 2 lysdioder för manöversignaler
- Handmanöver
- Max. temperatur för givare 110°C
- Omgivningstemperatur -10°C ... +80°C
- Mått 80 x 90 x 93 mm
- Kapslingsklass IP41
- Skyddsklass II
- Servicefri
- Vikt 0,4 kg

AUTOMIX® CT

ELEKTRONIC CONSTANT TEMPERATURE CONTROL

MOUNTING AND OPERATING INSTRUCTIONS

Automix CT is a compact electronic constant temperature control designed to operate 3- and 4-way mixing valves in radiant floor heating, solid fuel and industrial applications.

The supply temperature can be controlled steplessly between 0°C and 90°C. In case of power failure the motor can be controlled manually.

Automix CT works continuously and proportionally. Through data from the supply sensor the motor with built-in electronics controls the valve. The temperature setting will be very accurate. The quick and easy do-it-yourself installation saves on labor charges.

FUNCTIONS

Stepless setting of supply temperature from 0°C to 90°C. Manual control in case of power failure
The motor pulse can be set steplessly from 0,3 sec to 2 sec

DELIVERY PARTS FOR ART.NO 1320

1. AUTOMIX CT valve motor 24 VAC 50/60 Hz with built-in electronics
2. Mounting kit
3. Supply temperature sensor T1 with fix band and 1 meter wire
4. Adapter 230/18 VAC 190 mA with 1.7 meter wire
5. Mounting and operation instructions

MOUNTING

AUTOMIX CT VALVE MOTOR

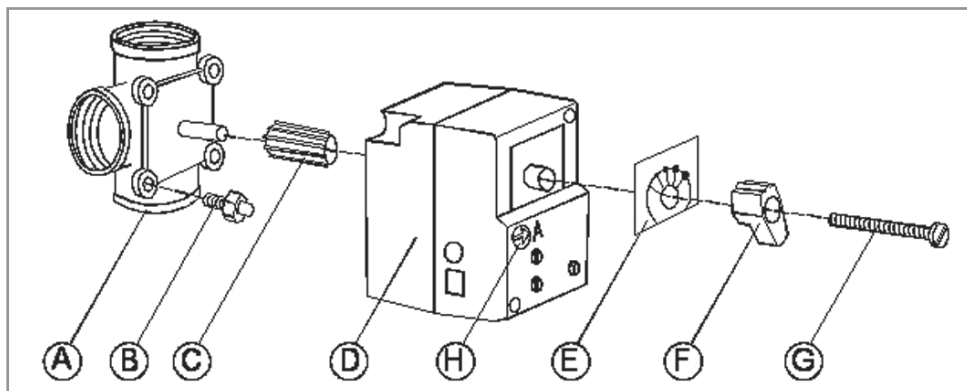

Picture 1. Mounting of motor

1. Turn the spindle of valve A counter clockwise to the end position (open or closed). Remove the knob/handle without changing the position of the spindle.
2. Screw the anti-rotation stop B in a convenient hole on the valve (if necessary remove an existing screw).
3. Slide linkage C over the valve spindle. Place motor D onto linkage C until the anti-rotation stop B engages in the slot of the motor.
4. On delivery the motor is in the anti-clockwise position. Turn scale E according to the open/closed direction of the valve.
5. Place handle F onto the motor ensuring that the arrow points to the left end position of the scale. Tighten the whole unit by means of screw G.
6. Using a screwdriver (No.3) turn the disengaging button H from "A" to "HAND" position and rotate the valve by means of handle F from one end position to the other. It is important that the motor can be moved from one end stop to the other (90°).
7. Connect the motor according to Picture 2 below.
8. Turn the disengaging button H back to "A" which is the AUTOMATIC-position.

SUPPLY TEMPERATURE SENSOR AND ADAPTER

Supply temperature sensor T1 is fastened on a non-insulated part of the supply pipe 1 meter after the mixing valve. For optimum temperature measuring the pipe has to be insulated afterwards. Adapter in connected to A, supply sensor T1 to B.

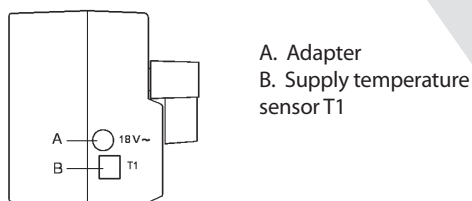

A. Adapter
B. Supply temperature sensor T1

Picture 2. Connections of motor

OPERATION

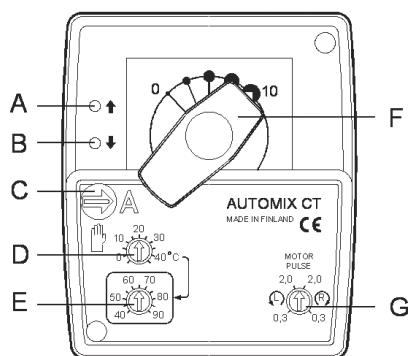

Picture 3. Front panel of motor

- A. Red LED: Valve opens
- B. Green LED: Valve closes
- C. "A" is AUTOMATIC-position
"HAND" is MANUAL-position
- D. Setting of temperature, under 40°C
- E. Setting of temperature, over 40°C
- G. Right-/left turning direction of motor and setting of motor pulse

Desired temperature is set with knob D and E. When knob D is set over 40°C the temperature scale is on knob E. In Picture 3 the temperature is set on 55°C. When motor opens the valve the red LED A is bright and when motor closes the valve. The green LED B is bright. When motor doesn't move no LED is bright.

TURNING DIRECTION OF VALVE MOTOR

Right or left turning direction of motor is set with knob G. At delivery the knob G is set for right opening direction R, which means the motor opens the valve clockwise. For left opening direction the knob G is set on L, which means the valve will open anti-clockwise.

MOTOR PULSE

Normal motor pulse is 1 sec. If the supply temperature is not stable owing to the flow speed, the motor pulse can be chosen between 2 sec and 0,3 sec with knob G. For example if the difference between supply and return temperature is over 10°C and the temperature in swinging the knob G is turned towards 0,3 sec.

TROUBLE SHOOTING

If the system should not work satisfactorily – check that:

1. the boiler or storage tank temperature is correct
2. the power supply and condition of fuses
3. the circulating pump is working
4. the gate valves are open
5. the mixing valve turns easily
6. there is no air in the system
7. the disengaging button H is in "A" AUTOMATIC-position
8. the system installation is correct and it works with manual operation
9. the resistance value of the supply sensor T1 is correct. See picture 4.

SENSOR RESISTANCE

The resistance is measured at the two wires in the middle of the 4-wire cable contact.

english

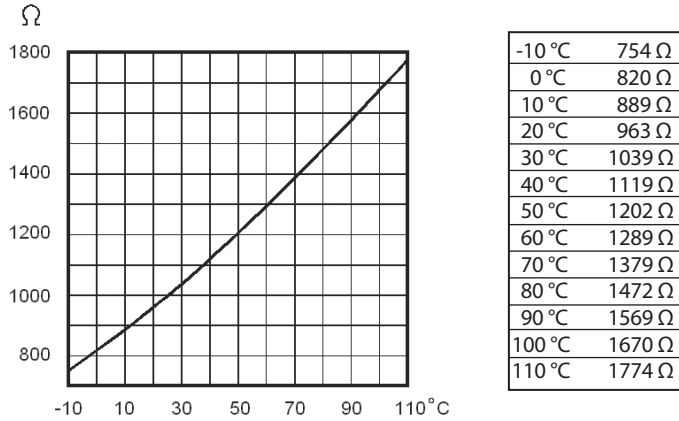

Picture 4.

TECHNICAL DATA

- PI-control with microprocessor
- Voltage 18 VAC 50/60 Hz
- Adapter 230/18 VAC 190 mA with 1.7 m wire
- Power consumption 3 VA
- Temperature range 0°C ... +90°C, stepless
- Motor pulse 0,3 sec ... 2 sec, stepless
- Angle of rotation electrically limited to 90°
- Torque 5 Nm
- Running time 140 sec
- 2 LEDs for turning signal
- Manual operation in case of power failure
- Max. temperature for sensor 110°C
- Ambient temperature -10°C ... 80°C
- Dimensions 80 x 90 x 93 mm
- Protection type IP41
- Protection class II



AUTOMIX

Automix Oy
Markulantie 1, 20300 TURKU, FINLAND
www.automix.fi