

Transportpumpe FPK-S 50-140

Monteringsanvisning



MONTERING:

Transportpumpen skal av sikkerhetsmessige årsaker monteres vanrett. Vi anbefaler at det benyttes svingningsdempere av gummi ved innfesting. Ved å løsne de tre unbrakoskruene på akslen kan pumpen vris i ønsket posisjon. Sugehøyden mellom pumpe og oljetank må ikke overstige 5 meter (0,5 bar vakum) da dette skaper kavitasjon. Vi anbefaler at en tilbakeslagsventil monteres på sugeledningen til tanken.

RØRINSTALLASJON:

Tilslutning (1/4" rørgjenger) av sugeledningen er merket med pil inn, og trykkutgangen (1/8" rørgjenger), oppe til høyre, er merket med P og pil ut. Pumpen er klargjort for ettrørssystem (kun sugeledning). Skal returledning benyttes må by-pass-plugg monteres i returløpet, merket by-pass og pil ut.

Vær nøye med å sjekke at sugeledningen er vakuumtett - benytt ikke klemfittings. Vi anbefaler å lodde skjøter.

For å hindre støy og vibrasjon kan godkjent slangeforbindelse benyttes.

Trykkreguleringsventil og magnetventil monteres foran hver oljebrenner.

Systemeksempler

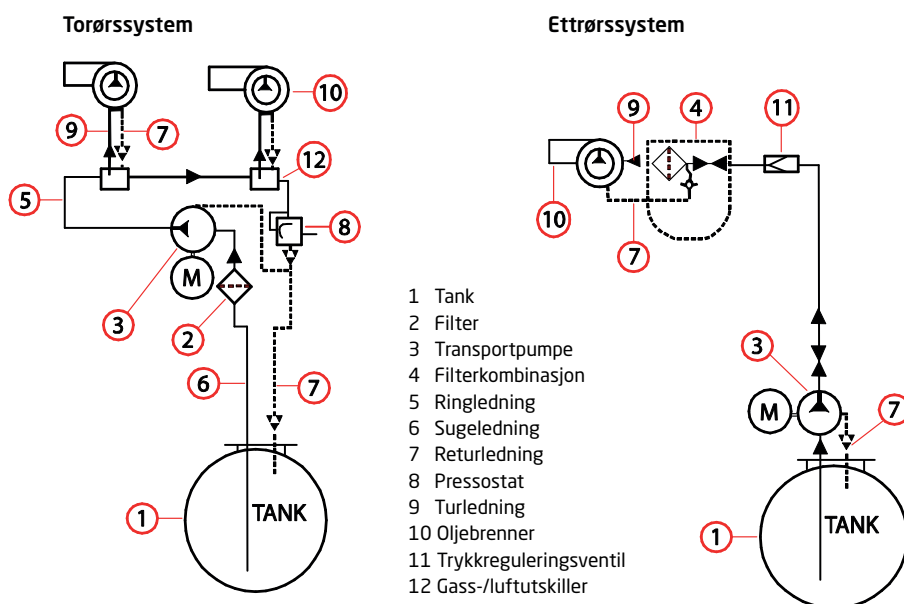

Strømtilkobling

Dreieretning - venstre
(sett mot pumpeakselen)

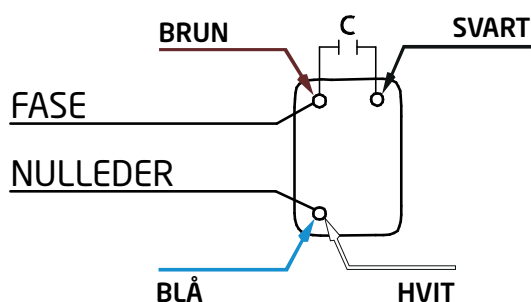

EL-INSTALLASJON:

Motoren er levert i beskyttelsesklasse IP 44, den må derfor beskyttes mot vann og fukt. Benytt riktig kabelvernsnitt og kabelsko, samt motorvernbytter og servicebytter.

Transportpumpen kan gå kontinuerlig, men dette vil redusere levetiden, så vi anbefaler at tank med flotørbytter monteres.

TRYKKINSTILLING:

Driftstrykket stilles på reguleringsskruen med skrutrekker, 0-3 bar (trykket bør settes så lavt som mulig). Bruk et manometer i utgang merket P. Ved oppstart sjekk at det er olje på tanken, sjekk rotasjonsretningen og spenning. Vakuum kontrolleres i utgang merket V.

TEKNISKE DATA:

| Type | l/h ved 3 bar | U/min | V | W | A | Max belastning |
|-----------|---------------|-------|-----|-----|-----|----------------|
| FPK-S 50 | 50 | 2800 | 230 | 150 | 1,1 | 2,0 bar |
| FPK-S 140 | 140 | 2800 | 230 | 150 | 1,1 | 2,0 bar |