

- I** Bruciatori di gas ad aria soffiata
- GB** Forced draught gas burners
- F** Brûleurs gaz à air soufflé
- D** Gas-Gebläsebrenner
- E** Quemador de gas de aire soplado

Funzionamento bistadio progressivo o modulante
Progressive two-stage or modulating operation
Fonctionnement à deux allures progressives ou modulant
Gleitend-zweistufiger oder modulierender Betrieb
Funcionamiento de dos llamas progresiva o modulante

CODICE - CODE CÓDIGO	MODELLO - MODEL - MODELE MODELL - MODELO	TIPO - TYPE - TYP
3789600 - 3789610	RS 70/M	828 T1
3789601 - 3789611	RS 70/M	828 T1
3787082	RS 70/M	828 T80
3787083	RS 70/M	828 T80
3789700 - 3789710	RS 100/M	829 T1
3789701 - 3789711	RS 100/M	829 T1
20032330	RS 100/M	829 T1
3787282	RS 100/M	829 T80
3787283	RS 100/M	829 T80
3789800 - 3789810	RS 130/M MZ	830 T1
3789801 - 3789811	RS 130/M MZ	830 T1
3787482	RS 130/M MZ	830 T80
3787483	RS 130/M MZ	830 T80

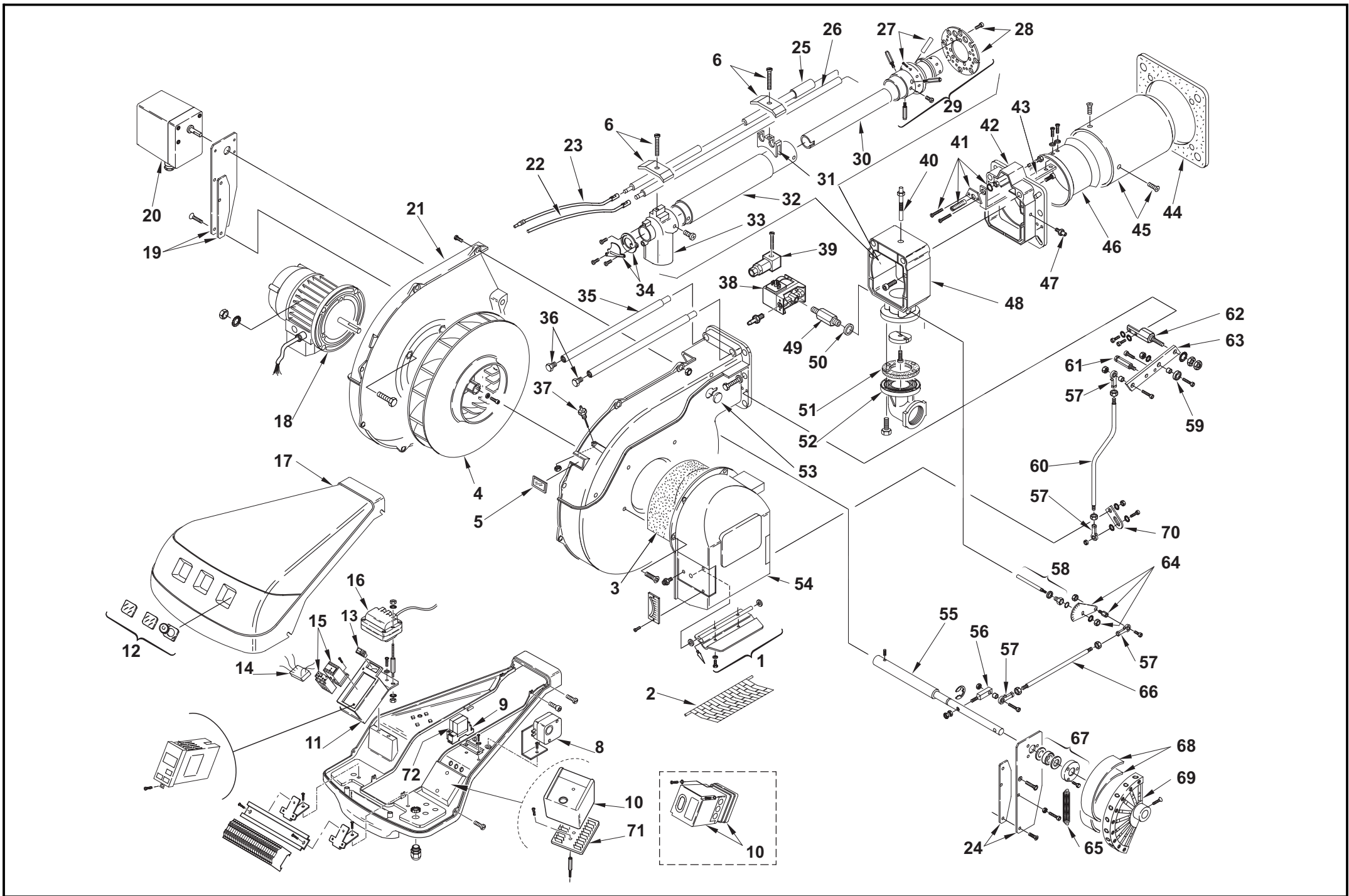

N.	COD.												DESCRIZIONE	DESCRIPTION	DESCRIPTION	BESCHREIBUNG	DENOMINACION	MATRICOLA BRUCIATORE BURNER SERIAL NUMBER MATRICULE BRULEUR BRENNER KENN-NUMMER MATRICULA QUEMADORES	**
		3789600 - 3789610	3789601 - 3789611 *	3789700 - 3789710	3789701 - 3789711 *	20032330 *	3789800 - 3789810	3789801 - 3789811 *	3787082	3787083 *	3787282	3787283 *							
1	3003948	•	•	•	•	•	•	•	•	•	•	•	•	GRUPPO SERRANDA ARIA	AIR DAMPER ASSEMBLY	GROUPE VOLET AIR	LUFTREGULIERUNG	CONJUNTO REGISTRO AIRE	
2	3003949	•	•	•	•	•	•	•	•	•	•	•	•	PROTEZIONE	PROTECTION	PROTECTION	SCHUTZGITTER	PROTECCIÓN	
3	3003952	•	•	•	•	•	•	•	•	•	•	•	•	FONOASSORBENTE	SOUND DAMPING	INSONORISANT	GERÄUSCHDÄMMUNG	AISLAMIENTO ACUSTICO	C
4	3003955	•	•											GIRANTE	FAN	TURBINE	GEBLÄSERAD	TURBINA	C
4	3003964			•	•	•								GIRANTE	FAN	TURBINE	GEBLÄSERAD	TURBINA	C
4	3003965						•	•						GIRANTE	FAN	TURBINE	GEBLÄSERAD	TURBINA	C
4	3012939							•	•					GIRANTE	FAN	TURBINE	GEBLÄSERAD	TURBINA	
4	3012403									•	•			GIRANTE	FAN	TURBINE	GEBLÄSERAD	TURBINA	
4	3012940										•	•		GIRANTE	FAN	TURBINE	GEBLÄSERAD	TURBINA	
5	3003763	•	•	•	•	•	•	•	•	•	•	•	•	VISORE	INSPECTION WINDOW	VISEUR	SICHTFENSTER	VISOR	
6	3003409	•	•	•	•	•	•	•	•	•	•	•	•	CAVALLOTTO	U BOLT	CAVALIER	BÜGELBOLZEN	SOPORTE FIJACION	
7	3003956		•		•	•		•		•				PROLUNGA PERNO	BAR EXTENSION	PROLONGE DE GLISSIERE	VERLÄNGERUNG	EXTENSION PERNO	
8	3007444	•	•	•	•	•	•	•	•	•	•	•	•	PRESSOSTATO ARIA	AIR PRESSURE SWITCH	PRESSOSTAT AIR	LUFTDRUCKWÄCHTER	PRESÓSTATO AIRE	A
9	3013406	•	•	•	•	•	•	•	•	•	•	•	•	RELÈ + ZOCCOLO	RELAY + BASE	RELAIS + SOCLE	RELAIS + SOCKEL	RELÉ + ZOCALO	C
10	3013362	•	•	•	•		•	•	•	•	•	•	•	APPARECCHIATURA	CONTROL BOX	BOITE DE CONTROLE	STEUERGERÄT	CAJA CONTROL	B
10	3012906					•								APPARECCHIATURA	CONTROL BOX	BOITE DE CONTROLE	STEUERGERÄT	CAJA CONTROL	B
11	3012343	•	•	•	•	•	•	•	•	•	•	•	•	SUPPORTO	SUPPORT	SUPPORT	HALTER	CORCHETE	
12	3003962	•	•	•	•	•	•	•	•	•	•	•	•	VETRINO	VIEWING PORT	REGARD	VERSCHLUßSTOPFEN	MIRILLA	
13	3012080	•	•	•	•	•	•	•	•	•	•	•	•	INTERRUTTORE	SWITCH	INTERRUPTEUR	SCHALTER	INTERUCTOR	
14	3012155	•	•	•	•	•	•	•	•	•	•	•	•	FILTRO ANTIRADIODISTURBO	DEGLITCHER	FILTRE	ENTSTÖRER	FILTRO ANTI-INTERFERENCIA	C
15	3003959	•	•					•	•					AVVIATORE	STARTER	DEMARREUR	ANLASSER	ARRANCADOR	C
15	3003960			•	•	•				•	•			AVVIATORE	STARTER	DEMARREUR	ANLASSER	ARRANCADOR	C
15	3003961						•	•			•	•		AVVIATORE	STARTER	DEMARREUR	ANLASSER	ARRANCADOR	C
16	3003847	•	•	•	•	•	•	•	•	•	•	•	•	TRASFORMATORE	TRANSFORMER	TRANSFORMATEUR	ZÜNDTRANSFORMATO R	TRANSFORMADOR	
17	3013119	•	•	•	•	•	•	•	•	•	•	•	•	COFANO	COVER	COFFRET	VERKLEIDUNG	ENVOLVENTE	
18	3014205	•	•											MOTORE	MOTOR	MOTEUR	MOTOR	MOTOR	C
18	3014206			•	•	•								MOTORE	MOTOR	MOTEUR	MOTOR	MOTOR	C
18	3014207						•	•						MOTORE	MOTOR	MOTEUR	MOTOR	MOTOR	C
18	3014212							•	•					MOTORE	MOTOR	MOTEUR	MOTOR	MOTOR	
18	3014213									•	•			MOTORE	MOTOR	MOTEUR	MOTOR	MOTOR	
18	3014214										•	•		MOTORE	MOTOR	MOTEUR	MOTOR	MOTOR	
19	3012344	•	•	•	•	•	•	•	•	•	•	•	•	PIASTRA	ANCHOR PLATE	PLATINE DE BLOCAGE	ARRETIERPLATTE	PLACA	C

N.	COD.												DESCRIZIONE	DESCRIPTION	DESCRIPTION	BESCHREIBUNG	DENOMINACION	MATRICOLA BRUCIATORE BURNER SERIAL NUMBER MATRICULE BRULEUR BRENNER KENN-NUMMER MATRICULA QUEMADORES	**	
		3789600 - 3789610	3789601 - 3789611 *	3789700 - 3789710	3789701 - 3789711 *	20032330 *	3789800 - 3789810	3789801 - 3789811 *	3787082	3787083 *	3787282	3787283 *								3787482
20	3012916	•	•	•	•	•	•	•	•	•	•	•	•	SERVOMOTORE	SERVOMOTOR	SERVOMOTEUR	STELLANTRIEB	SERVOMOTOR		B
21	3012012	•	•	•	•	•	•	•	•	•	•	•	•	GUSCIO	HALF-SHELL	COUVERCLE	HAUBE	CÀSCARA		
22	3012043	•	•	•	•	•	•	•	•	•	•	•	•	COLLEGAMENTO SONDA	PROBE LEAD	CABLE DE CONNEXION SONDE	IONISATIONSKABEL	CABLE CONEXIÓN SONDA		A
23	3003795	•	•	•	•	•	•	•	•	•	•	•	•	COLLEGAMENTO ELETTRODO	HIGH VOLTAGE LEAD	CONNEXION ELECTRODE	VERBINDUNG ELEKTRODE	CABLE ELECTRODO		A
24	3012346	•	•	•	•	•	•	•	•	•	•	•	•	PIASTRA	ANCHOR PLATE	PLATINE DE BLOCAGE	ARRETIERPLATTE	PLACA		C
25	3012015	•	•											ELETTRODO	ELECTRODE	ELECTRODE PORCELAINE	ELEKTRODE	ELECTRODO		A
25	3012016		•	•	•									ELETTRODO	ELECTRODE	ELECTRODE	ELEKTRODE	ELECTRODO		A
25	3012017					•								ELETTRODO	ELECTRODE	ELECTRODE	ELEKTRODE	ELECTRODO		A
25	3012018						•							ELETTRODO	ELECTRODE	ELECTRODE	ELEKTRODE	ELECTRODO		A
26	3012175	•	•				•							SONDA	PROBE	SONDE	FÜHLER	SONDA		A
26	3012178		•	•	•									SONDA	PROBE	SONDE	FÜHLER	SONDA		A
26	3012176					•								SONDA	PROBE	SONDE	FÜHLER	SONDA		A
26	3012179						•							SONDA	PROBE	SONDE	FÜHLER	SONDA		A
27	3012023	•	•				•							TUBETTO	TUBE	TUYAU	RÖHRCHEN	TUBO		
27	3012024			•	•	•								TUBETTO	TUBE	TUYAU	RÖHRCHEN	TUBO		
27	3012025					•	•							TUBETTO	TUBE	TUYAU	RÖHRCHEN	TUBO		
28	3012026	•	•					•	•					DISCO	DISC	DISQUE	SCHEIBE	DISCO		
28	3012027		•	•	•	•	•							DISCO	DISC	DISQUE	SCHEIBE	DISCO		
29	3012028	•	•					•	•					DISTRIBUTORE	DISTRIBUTOR	DISTRIBUTEUR	GASKOPF	DISTRIBUIDOR		
29	3012029			•	•	•								DISTRIBUTORE	DISTRIBUTOR	DISTRIBUTEUR	GASKOPF	DISTRIBUIDOR		
29	3012030					•	•							DISTRIBUTORE	DISTRIBUTOR	DISTRIBUTEUR	GASKOPF	DISTRIBUIDOR		
30	3012031	•					•							TIRANTE INTERNO	INTERNAL TIE ROD	TIRANT INTERIEUR	INNERES GESTÄNGE	TIRANTE INTERNO		C
30	3012032		•					•						TIRANTE INTERNO	INTERNAL TIE ROD	TIRANT INTERIEUR	INNERES GESTÄNGE	TIRANTE INTERNO		C
30	3012033			•										TIRANTE INTERNO	INTERNAL TIE ROD	TIRANT INTERIEUR	INNERES GESTÄNGE	TIRANTE INTERNO		C
30	3012034				•	•								TIRANTE INTERNO	INTERNAL TIE ROD	TIRANT INTERIEUR	INNERES GESTÄNGE	TIRANTE INTERNO		C
30	3012035					•								TIRANTE INTERNO	INTERNAL TIE ROD	TIRANT INTERIEUR	INNERES GESTÄNGE	TIRANTE INTERNO		C
30	3012036						•							TIRANTE INTERNO	INTERNAL TIE ROD	TIRANT INTERIEUR	INNERES GESTÄNGE	TIRANTE INTERNO		C
31	3012193	•	•	•	•	•	•	•	•	•	•	•	•	SUPPORTO	SUPPORT	SUPPORT	HALTER	CORCHETE		
32	3012038	•	•					•	•					TIRANTE ESTERNO	EXTERNAL TIE ROD	TIRANT EXTERIEUR	AUSSERES GESTÄNGE	TIRANTE ESTERNO		C
32	3012039		•	•	•									TIRANTE ESTERNO	EXTERNAL TIE ROD	TIRANT EXTERIEUR	AUSSERES GESTÄNGE	TIRANTE ESTERNO		C
32	3012040					•								TIRANTE ESTERNO	EXTERNAL TIE ROD	TIRANT EXTERIEUR	AUSSERES GESTÄNGE	TIRANTE ESTERNO		C
32	3012041						•							TIRANTE ESTERNO	EXTERNAL TIE ROD	TIRANT EXTERIEUR	AUSSERES GESTÄNGE	TIRANTE ESTERNO		C
33	3012042	•	•	•	•	•	•	•	•	•	•	•	•	GOMITO	ELBOW	COUDE	SCHLITTEN	CODO		
34	3012014	•	•	•	•	•	•	•	•	•	•	•	•	GHIERA	RING NUT	BAGUE	NUTMUTTER	TUERCA		

N.	COD.	3789600 - 3789610	3789601 - 3789611 *	3789700 - 3789710	3789701 - 3789711 *	20032330 *	3789800 - 3789810	3789801 - 3789811 *	3787082	3787083 *	3787282	3787283 *	3787482	3787483 *	DESCRIZIONE	DESCRIPTION	DESCRIPTION	BESCHREIBUNG	DENOMINACION	MATRICOLA BRUCIATORE	**
																				BURNER SERIAL NUMBER	
35	3012013	•	•	•	•	•	•	•	•	•	•	•	•	•	PERNO	BAR	GLISSIERE	BOLZEN	PERNO		C
36	3003481	•	•	•	•	•	•	•	•	•	•	•	•	•	VITE	SCREW	VIS	SCHRAUBE	TORNILLO		
37	3003891	•	•	•	•	•	•	•	•	•	•	•	•	•	RACCORDO	CONNECTOR	MAMELON	NIPPEL	RACORD		C
38	3003660	•	•	•	•	•	•	•	•	•	•	•	•	•	PRESSOSTATO GAS	GAS PRESSURE SWITCH	PRESSOSTAT GAZ	GAS DRUCKWÄCHTER	PRESOSTATO DE GAS		B
39	3012347	•	•	•	•	•	•	•	•	•	•	•	•	•	PRESA	SOCKET	PRISE	STECKBUCHSE	CONECTADOR		C
40	3012049	•	•	•	•	•	•	•	•	•	•	•	•	•	VITE	SCREW	VIS	SCHRAUBE	TORNILLO		
41	3003974	•	•	•	•	•	•	•	•	•	•	•	•	•	GRUPPO REGOLATORE	CONTROL DEVICE	GROUPE OBTURATION	DRUCKREGULIERUNG	GRUPO REGULACION		
42	3003975	•	•	•	•	•	•	•	•	•	•	•	•	•	FRONTONE	FONT PIECE	FACADE	VORDERTEIL	SOPORTE QUEMADOR		
42	3003976	•	•	•	•	•	•	•	•	•	•	•	•	•	FRONTONE	FONT PIECE	FACADE	VORDERTEIL	SOPORTE QUEMADOR		
43	3012051	•	•	•	•	•	•	•	•	•	•	•	•	•	SQUADRETTA	SQUARE	EQUERRE-SUPPORT	HALTER	ESQUADRA		
43	3012052	•	•	•	•	•	•	•	•	•	•	•	•	•	SQUADRETTA	SQUARE	EQUERRE-SUPPORT	HALTER	ESQUADRA		
43	3003979	•	•	•	•	•	•	•	•	•	•	•	•	•	SQUADRETTA	SQUARE	EQUERRE-SUPPORT	HALTER	ESQUADRA		
43	3003980	•	•	•	•	•	•	•	•	•	•	•	•	•	SQUADRETTA	SQUARE	EQUERRE-SUPPORT	HALTER	ESQUADRA		
43	3012053	•	•	•	•	•	•	•	•	•	•	•	•	•	SQUADRETTA	SQUARE	EQUERRE-SUPPORT	HALTER	ESQUADRA		
43	3012054	•	•	•	•	•	•	•	•	•	•	•	•	•	SQUADRETTA	SQUARE	EQUERRE-SUPPORT	HALTER	ESQUADRA		
44	3003991	•	•	•	•	•	•	•	•	•	•	•	•	•	SCHERMO	FLANGE GASKET	ECRAN THERMIQUE	KESSELFLANSCH-DICHTUNG	JUNTA AISLANTE		
45	3003987	•	•	•	•	•	•	•	•	•	•	•	•	•	IMBUTO FIAMMA	END CONE	EMBOUT GUEULARD	FLAMMENROHR	TUBO EXTREMO		B
45	3003988	•	•	•	•	•	•	•	•	•	•	•	•	•	IMBUTO FIAMMA	END CONE	EMBOUT GUEULARD	FLAMMENROHR	TUBO EXTREMO		B
45	3012055	•	•	•	•	•	•	•	•	•	•	•	•	•	IMBUTO FIAMMA	END CONE	EMBOUT GUEULARD	FLAMMENROHR	TUBO EXTREMO		B
45	3012056	•	•	•	•	•	•	•	•	•	•	•	•	•	IMBUTO FIAMMA	END CONE	EMBOUT GUEULARD	FLAMMENROHR	TUBO EXTREMO		B
45	3012057	•	•	•	•	•	•	•	•	•	•	•	•	•	IMBUTO FIAMMA	END CONE	EMBOUT GUEULARD	FLAMMENROHR	TUBO EXTREMO		B
45	3012058	•	•	•	•	•	•	•	•	•	•	•	•	•	IMBUTO FIAMMA	END CONE	EMBOUT GUEULARD	FLAMMENROHR	TUBO EXTREMO		B
46	3003983	•	•	•	•	•	•	•	•	•	•	•	•	•	OTTURATORE	SHUTTER	OBTURATEUR	SCHIEBER	OBTURADOR		C
46	3003984	•	•	•	•	•	•	•	•	•	•	•	•	•	OTTURATORE	SHUTTER	OBTURATEUR	SCHIEBER	OBTURADOR		C
47	3003322	•	•	•	•	•	•	•	•	•	•	•	•	•	RACCORDO	CONNECTOR	MAMELON	NIPPEL	RACORD		C
48	3012050	•	•	•	•	•	•	•	•	•	•	•	•	•	MANICOTTO	MANIFOLD	MANCHON	FLAMMKOPF MIT GASANSCHLUß	COLLARÍN		
49	3003864	•	•	•	•	•	•	•	•	•	•	•	•	•	RACCORDO	CONNECTOR	MAMELON	NIPPEL	RACORD		C
50	3007166	•	•	•	•	•	•	•	•	•	•	•	•	•	GUARNIZIONE	SEAL	RONDELLE	FLANSCHDICHTUNG	JUNTA		B
51	3005482	•	•	•	•	•	•	•	•	•	•	•	•	•	GUARNIZIONE	SEAL	RONDELLE	FLANSCHDICHTUNG	JUNTA		B
52	3006803	•	•	•	•	•	•	•	•	•	•	•	•	•	FLANGIA E GOMITO	FLANGE AND ELBOW	BRIDE ET COUDE	ANSCHLUSSFLANSCH GAS	BRIDA Y CODO		
53	3003996	•	•	•	•	•	•	•	•	•	•	•	•	•	TAPPO	PLUG	BOUCHON A VIS	SCHRAUBSTÖPSEL	TAPÓN		
54	3012348	•	•	•	•	•	•	•	•	•	•	•	•	•	BOCCA D'ASPIRAZIONE	AIR INTAKE	BOITIER D'ASPIRATION	ANSAUGÖFFNUNG	BOCA ASPIRACION		

N.	COD.	3789600 - 3789610	3789601 - 3789611 *	3789700 - 3789710	3789701 - 3789711 *	20032330 *	3789800 - 3789810	3789801 - 3789811 *	3787082	3787083 *	3787282	3787283 *	3787482	3787483 *	DESCRIZIONE	DESCRIPTION	DESCRIPTION	BESCHREIBUNG	DENOMINACION	MATRICOLA BRUCIATORE BURNER SERIAL NUMBER MATRICULE BRULEUR BRENNER KENN-NUMMER MATRICULA QUEMADORES	**
55	3012349	•	•	•	•	•	•	•	•	•	•	•	•	•	ALBERO	SHAFT	ARBRE	WELLE	ARBORILLO		
56	3012350	•	•	•	•	•	•	•	•	•	•	•	•	•	LEVA	LEVER	LEVIER	HEBEL	PALANCA		C
57	3006098	•	•	•	•	•	•	•	•	•	•	•	•	•	SNODO SFERICO	PIN JOINT	CHAPE A ROTULE	KUGELGELENK	ARTICOLACION ESFERICA		C
58	3012059	•	•	•	•	•	•	•	•	•	•	•	•	•	ALBERO MANICOTTO	BUTTERFLY VALVE SHAFT	AXE DE LA VANNE PAPILLON	SPINDEL GASDROSSEL	ALBERO COLLARÍN		
59	3003841	•	•	•	•	•	•	•	•	•	•	•	•	•	CUSCINETTO	BEARING	PALIER	LAGER	COJINETE		
60	3012351	•	•	•	•	•	•	•	•	•	•	•	•	•	TIRANTE	TIE ROD	TIRANT	GESTÄNGE	TIRANTE		C
61	3012352	•	•	•	•	•	•	•	•	•	•	•	•	•	PERNO	BAR	GLISSIERE	BOLZEN	PERNO		C
62	3012353	•	•	•	•	•	•	•	•	•	•	•	•	•	PERNO	BAR	GLISSIERE	BOLZEN	PERNO		C
63	3012354	•	•	•	•	•	•	•	•	•	•	•	•	•	LEVA	LEVER	LEVIER	HEBEL	PALANCA		C
64	3012355	•	•	•	•	•	•	•	•	•	•	•	•	•	QUADRANTE	GRADUATE SECTOR	SECTEUR GRADUE	SKALENSEGMENT	CUADRANTE		C
65	3012356	•	•	•	•	•	•	•	•	•	•	•	•	•	MOLLA	SPRING	RESSORT	FEDER	MUELLE		
66	3012060	•	•	•	•	•	•	•	•	•	•	•	•	•	TIRANTE	TIE ROD	TIRANT	GESTÄNGE	TIRANTE		C
67	3012357	•	•	•	•	•	•	•	•	•	•	•	•	•	CUSCINETTO	BEARING	ROULEMENT	LAGER	COJINETE		C
68	3006097	•	•	•	•	•	•	•	•	•	•	•	•	•	MOLLA PER CAMMA	FLAT SPRING	RESSORT PLAT	KURVENBAND	MOLLA PARA EXCÉNTRICO		
69	3012358	•	•	•	•	•	•	•	•	•	•	•	•	•	CAMMA COMPLETA	CAM ASSEMBLY	CAME COMPLETE	VERBUNDREGLER	EXCÉNTRICO COMPLETO		
70	3012359	•	•	•	•	•	•	•	•	•	•	•	•	•	LEVA	LEVER	LEVIER	HEBEL	PALANCA		C
71	3003784	•	•	•	•	•	•	•	•	•	•	•	•	•	MORSETTIERA	TERMINAL BOARD	BORNIER	STECKSOCKEL	REGLETA DE CONEXIÓN		
72	3013407	•	•	•	•	•	•	•	•	•	•	•	•	•	RELÈ + ZOCCOLO	RELAY + BASE	RELAIS + SOCLE	RELAIS + SOCKEL	RELÉ + ZOCALO		C

*

Versione Testa Lunga - Long Combustion Head Version - Version Tête Longue - Langer Brennkopf Ausführung - Versión alargado de tubo llama

**

RICAMBI CONSIGLIATI - ADVISED PARTS - RECHANGE CONSEIL - EMPFOHLENE ERSATZTEILE - RECAMBIOS ACONSEJADOS

A = Ricambi per dotazione minima - Spare parts for minimum fittings - Pièces détachées pour équipement minimum - Ersatzteile für minimale Ausstattung - Recambios para equipamiento mínimo

A+B = Ricambi per dotazione base di sicurezza - Spare parts for basic safety fittings - Pièces détachées pour équipement standard de sécurité - Ersatzteile für Sicherheitsgrundausrüstung - Recambios para equipamiento básico de seguridad

A+B+C = Ricambi per dotazione estesa di sicurezza - Spare parts for extended safety fittings - Pièces détachées pour équipement complet de sécurité - Ersatzteile für erweiterte Sicherheitsausrüstung - Recambios para equipamiento general de seguridad

RIELLO

RIELLO S.p.A.
I-37045 Legnago (VR)
Tel.: +39.0442.630111
[http:// www.riello.it](http://www.riello.it)
[http:// www.rielloburners.com](http://www.rielloburners.com)